

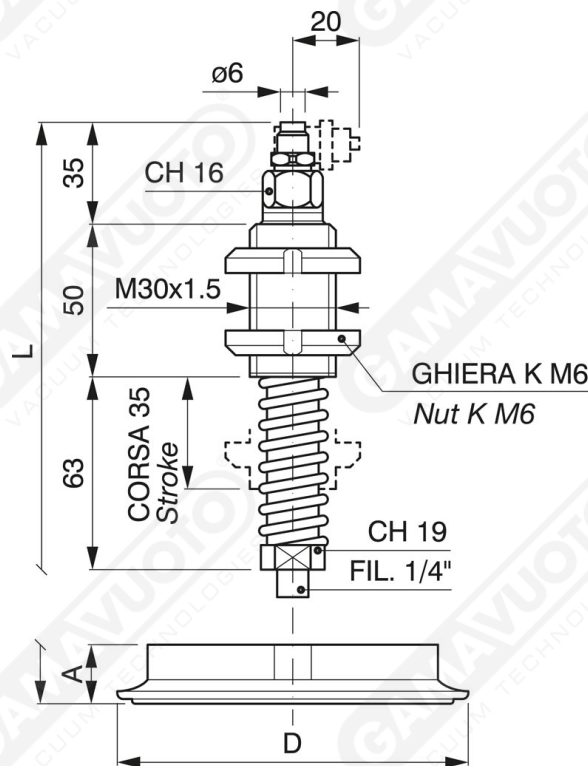

## Portaventosa magnum semplici

Sono elementi particolarmente massicci e robusti per svolgere una elevata mole di lavoro anche in condizioni molto difficili. La loro particolarità è costituita da uno stelo di acciaio nichelato, di un raccordo passaparete pre-lubrificato in ottone a tenuta stagna, una molla o due in acciaio inox e un raccordo rapido diritto o a "L" per il collegamento con il tubo di aspirazione. Ai tipi Magnum è possibile applicare tutte le ventose descritte nella tabella sottoindicata e con tutte le durezza compatibili. Tutte le ventose, dall'articolo VD 90 al VD 160, sono munite di un supporto in alluminio che permette la sostituzione delle sole ventose, intercambiabili con il supporto stesso. Mentre per le ventose VDUS 250 e 300 i supporti in alluminio o acciaio sono fissati alla ventosa stessa. Raccordo rapido per tubo in plastica  $\varnothing 6 \times 8$  diritto o a "L". art. PMD.....L



**Art. PMD 90/120/160**

Art.	A	D	L
PMD 90	17,5	90	165,5
PMD 120	17	120	165
PMD 160	24	160	172

Sono disponibili anche con corsa 70 mm

NB: disco non compreso (a richiesta)

La ventosa è fornita a richiesta specificando la mescola